

Η έννοια της «Αιώνιας» Ειρήνης κατά τον Καντ και η συμφωνία Ηθικής και Πολιτικής

Άλκης Γούναρης

Εθνικό και Καποδιστριακό Πανεπιστήμιο Αθηνών

Abstract: Το μοντέλο της «αιώνιας ειρήνης» του προτείνει ο Καντ αποτελεί κατά κάποιο τρόπο την ιδεολογική βάση της σύγχρονης «ομοσπονδίας»-ένωσης κρατών όπως την βιώνουμε σήμερα μέσα από το πείραμα της ευρωπαϊκής ένωσης. Το πρόσφατο «ΟΧΙ» στο ευρωσύνταγμα ξαναφέρει στην επικαιρότητα την καντιανή πολιτική «συνταγή» η οποία εξετάζεται κριτικά.

Στο δοκίμιο αυτό σκοπεύω να δείξω συνοπτικά τις αντιλήψεις για τον πόλεμο και την ειρήνη πριν και μετά τον Καντ, και να παρουσιάσω κριτικά, το δοκίμιο του γερμανού φιλοσόφου «για την αιώνια ειρήνη».

Θα προσπαθήσω να εξηγήσω τόσο τις θέσεις του όσο και το πως αυτές ερμηνεύτηκαν από τον δυτικό πολιτικό στοχασμό, πώς υιοθετήθηκαν και εφαρμόστηκαν εν μέρει, αλλά και τον αντίλογο και την αμφισβήτηση που υπέστησαν.

Παράλληλα θα προσεγγίσω το ενδιαφέρον πρόβλημα της συνάντησης Ηθικής και Πολιτικής, και θα ανοίξω μερικά ζητήματα που θεωρώ ότι αποτελούν γόνιμα πεδία φιλοσοφικών συζητήσεων.

Επιγραμματικά θα εξετάσω:

1. Την έννοια της ειρήνης πριν και μετά τον Καντ.
2. Τον βασικό κορμό της πρότασης του Καντ, τα κυριότερα επιχειρήματά του, αλλά και πως το αίτημα της «ειρήνης» συνδέει την πολιτική με την ηθική και αντανακλά την θεωρία του θεωρητικού και πρακτικού λόγου.
3. Το πως, επηρέασε η «αιώνια ειρήνη», τον σύγχρονο πολιτικό στοχασμό, αλλά και τον καθημερινό μας βίο, και τέλος
4. Πόσο ρεαλιστική ή ουτοπική είναι η ιδέα της αιώνιας ειρήνης.

Keywords: Kant, Hobbes, Eco, Perceptual Peace

¹ Γούναρης, Α. (2005). Η έννοια της «Αιώνιας» Ειρήνης κατά τον Καντ και η συμφωνία Ηθικής και Πολιτικής, περιοδικό *Ηθική*, τ.1, pp. 23-31. Ανακτήθηκε 30/01/2019 από <https://alkisgounaris.gr/gr/archives/the-concept-of-kantian-perceptual-peace/>

1. Πόλεμος κ Ειρήνη

[1α] Πέρα από το Καλό και το Κακό

Πόλεμος και Ειρήνη είναι δύο όψεις του ίδιου φιλοσοφικού προβληματισμού. Από την μια ο διαρκής πόλεμος, υπαρκτός, παλιότερος από την ανθρώπινη ιστορία και από την άλλη το αίτημα της «διηνεκούς» ειρήνης, το διαρκώς ανεκπλήρωτο ιδανικό. Η υπόθεση για έναν κόσμο χωρίς πολέμους, στηρίζεται στην αρχή ότι ο άνθρωπος στην βαθύτερη φύση του είναι ειρηνικό και φιλήσυχο ζώο, ενώ αντίθετα η θεώρηση της ειρήνης ως ανάγκης για επιβίωση, στηρίζεται στη παραδοχή ότι ο άνθρωπος είναι από τη φύση του βίαιος και ο πόλεμος είναι η φυσική του κατάσταση. Δηλαδή ο πόλεμος και η ειρήνη σύμφωνα με τους περισσότερους στοχαστές σχετίζονται με την βίαια ή την φιλήσυχη φύση του ανθρώπου αλλά και με το «κακό» ή το «καλό». Ως γεγονότα όμως, ως καταστάσεις της πραγματικότητας, ο πόλεμος ή η ειρήνη από μόνα τους, δεν συνεπάγονται αυτονόητα κάποια αξιολογική κρίση, δηλαδή μια κρίση του τύπου «καλός» ή «κακός», παρ' ότι η συναισθηματική φόρτιση των όρων πόλεμος και ειρήνη μας κάνει γενικά να αισθανόμαστε απέχθεια για το πρώτο και συμπάθεια για το δεύτερο. Επίσης πρέπει να παρατηρηθεί ότι και οι δυο καταστάσεις, πόλεμος και ειρήνη, δεν σχετίζονται εν τέλη ευθέως με την φυσική κατάσταση του ανθρώπου, είτε αυτή είναι βίαια είτε όχι, αλλά αποτελούν κοινωνικά γεγονότα, και ως τέτοια απέχουν πολύ από τις ατομικές εκδηλώσεις του ανθρώπου. Στη φύση και στο ζωικό βασίλειο δεν υπάρχει ούτε πόλεμος ούτε ειρήνη. *Τα ζώα συχνά σπαράσσονται μεταξύ τους, συχνά αλληλοσκοτώνονται, διεκδικούν, συγκρούονται ή δεν συγκρούονται, αλλά δεν κάνουν πόλεμο* (Βέικος, 1993 : 17). Ούτε βέβαια ειρήνη. Ο πόλεμος και η ειρήνη είναι εμπρόθετες πράξεις και σκέψεις των ανθρώπων ως κοινωνικά όντα και αποτελούνται από τεχνικές, στρατηγικές, πολιτική, διπλωματία, ιδεολογίες, οικονομικά ή άλλα συμφέροντα, και πάνω απ' όλα προϋποθέτουν την αποδοχή ή την παραβίαση αρχών ή συμβάσεων, κανόνων ή συμβολαίων. Η προθετικότητα των πράξεων καθώς και η υιοθέτηση κάποιων αρχών ορίζουν και την ηθική βάση της αξιολόγησης κάθε κατάστασης πολέμου ή ειρήνης. Για παράδειγμα ένας απελευθερωτικός πόλεμος μπορεί να είναι θεμιτός, ενώ μια καταναγκαστική ειρήνη αθέμιτη. Ο Kant σε αντίθεση με άλλους φιλοσόφους κάνει πρώτος σαφή διάκριση μεταξύ ανακωχής και ειρήνης, ονομάζοντας ειρήνη όχι την οποιαδήποτε μη εμπόλεμη κατάσταση αλλά την διαρκή και έσχατη κατάσταση της ανθρωπότητας, η επίτευξη της οποίας, αποτελεί καθολικό αίτημα, όπως θα δούμε παρακάτω.

Η Ειρήνη, από την αρχαιοελληνική διάνοηση μέχρι σήμερα αποτελεί έναν όρο εννοιολογικά μεταβαλλόμενο όχι τόσο ως προς την ουσία του αλλά ως προς τη χρήση του μέσα στις εποχές και τις κυρίαρχες κάθε φορά, ιδεολογίες καιπίστεις.

Στην μυθολογία η Ειρήνη ήταν η κόρη του Δία και της Θέμιδος όπως περιγράφει ο Ησίοδος. Για τον Ηράκλειτο η ειρήνη είναι η άλλη όψη του γεννήτορα και πατέρα των πάντων πολέμου, στην συμπαντική ισορροπία της παλιντρόπου αρμονίας, για τους σοφιστές και τον Γοργία, η ειρήνη, αποτελεί την πανελλήνια ιδέα, την υγιή κατάσταση σε αντίθεση με την παρεκβατική, αρρωστημένη κατάσταση του πολέμου, ενώ για τον μαθητή του Γοργία, Ισοκράτη, η ειρήνη έχει ωφελιμιστικό χαρακτήρα με την κοινωνική ευδαιμονία να είναι η συνέπεια της επικράτησής της. Οι στωικοί συλλαμβάνουν πρώτοι, το ιδανικό μιας *ουτοπικής ειρηνικής κοσμοπόλεως* (Πελεγρίνης, 2004 : 186), ενώ οι Ρωμαίοι επιβάλλουν πρώτοι μια καταναγκαστική «ειρήνη» [pax romana] στα όρια της αυτοκρατορίας τους.

Με το χριστιανισμό η ειρήνη αποκτά μεταφυσικό χαρακτήρα, και γίνεται αντιδιαστολή της εγκόσμιας ειρήνης με την υπερβατική ουράνια ειρήνη του βασιλείου του θεού, γεγονός που θα γεννήσει τους «ειρηνευτικούς» πολέμους του Μεσαίωνα και θα δώσει άλλοθι στις σταυροφορίες. Στην εποχή του διαφωτισμού ο Hobbes, ο Rousseau και ο Kant, προσέγγισαν την ειρήνη ο καθένας από ξεχωριστή ηθική βάση, καταλήγοντας σε θέσεις που σημάδεψαν όλον το μετέπειτα πολιτικό και φιλοσοφικό στοχασμό. Συνοψίζοντας τις σύγχρονες θεωρίες γύρω από τον πόλεμο και την ειρήνη, μπορούμε να ξεχωρίσουμε (Βέικος, οπ. : 188 – 214)

A) την милитарιστική προσέγγιση που υποστηρίζει την εμπόλεμη κατάσταση ως αναγκαία για την εξέλιξη της ζωής του ανθρώπου και βλέπει την ειρήνη ως ουτοπία, ή ως ενδιάμεσες λευκές σελίδες στην ιστορία της ανθρωπότητας. (θέση που έχει τις ρίζες της σε Hegel αλλά και Nietzsche.)

B) τον «ειρηνευτικό» πόλεμο, που επιτρέπει την «εξολόθρευση όποιου με απειλεί» (θέση που βρίσκει τις πηγές της στο Lock) ... και

Γ) την εσχατολογική προσέγγιση της ειρήνης, που θεωρεί την διαρκή ειρήνη ως το απόλυτο ιδανικό, το οποίο για να επιτευχθεί μπορεί να απαιτηθούν θυσίες, αμοιβαίες παραχωρήσεις ή ακόμα και πόλεμοι. (θέση που αν και με διαφορετική ιδεολογική βάση εκφράζουν τόσο ο Kant, όσο κι αργότερα οι ρομαντικοί και εν τέλη οι μαρξιστές.)

Αυτό το τελευταίο, το αίτημα δηλαδή της παγκόσμιας και διαρκούς ειρήνης μετά την φρίκη των δύο παγκοσμίων πολέμων γέννησε δυο διαφορετικές μεταξύ τους προσεγγίσεις, ως προς τη μεθοδολογία επίτευξής της:

A) την μέθοδο του αφοπλισμού και

B) την μέθοδο του εξοπλισμού

Η επιχειρηματολογία για την επιλογή της μεθόδου, παρουσιάζεται παραστατικά από τον Βέικο ως ένα «παιχνίδι πιθανοτήτων», που έχει τη βάση του στο φιλοσοφικό δίλημμα των φυλακισμένων.

[1β] Το δίλημμα των... «Εξοπλισμένων»

Σύμφωνα με το δίλημμα, υπάρχουν δύο φυλακισμένοι, Α και Β, που δεν έχουν επικοινωνία μεταξύ τους και κατηγορούνται για το ίδιο αδίκημα. Ο διευθυντής των φυλακών κάνει την ίδια πρόταση στον καθένα ξεχωριστά: «Έχεις τις εξής επιλογές με τις ακόλουθες συνέπειες»:

1. Αν καταδώσεις εσύ τον άλλο και ο άλλος δεν καταδώσει εσένα, εσύ θα αφεθείς ελεύθερος και θα πάρεις ένα εκ. €, ενώ ο άλλος θα κρεμαστεί.
2. Αν εσύ δεν τον καταδώσεις και ο άλλος σε καταδώσει, τότε αυτός θα είναι ελεύθερος και πλούσιος ενώ εσύ θα πεθάνεις.
3. Αν καταδώσετε ο ένας τον άλλο, τότε θα μείνετε και οι δύο 10 χρόνια φυλακή. Κανείς δεν θα κρεμαστεί, κανείς δεν θα πάρει λεφτά και μετά τη 10ετία θα σας ξανακάνω την ίδια πρόταση.
4. Αν κανένας δεν καταδώσει τον άλλο τότε είσαστε και οι δύο ελεύθεροι αλλά χωρίς κανένα χρηματικό όφελος.

Αναλογικά το δίλημμα των φυλακισμένων τίθεται στην περίπτωση της ειρήνης μεταξύ δύο κρατών Α και Β ως εξής (βλέπε σχήμα):

1. Αν είσαι εσύ εξοπλισμένος και πάνοπλος και ο άλλος αφοπλισμένος θα κερδίσεις τον πόλεμο και ο άλλος θα αφανιστεί.

2. Αν είσαι εσύ αφοπλισμένος και ο άλλος πάνοπλος θα συμβεί το αντίθετο.
3. Αν είσαστε και οι δυο εξοπλισμένοι τότε θα είστε «καταδικασμένοι» σε αναγκαστική ειρήνη, με το ενδεχόμενο κάποτε να χαλάσει η ισορροπία και να συμβεί το 1 ή το 2
4. Αν αφοπλιστείτε και οι δύο τότε δεν θα κερδίσει κανείς τον πόλεμο, αλλά θα κερδίσετε και οι δυο την «αιώνια» ειρήνη.

[B] ΕΞΟΠΛΙΣΜΟΣ // ΑΦΟΠΛΙΣΜΟΣ

ΓΙΑ ΑΦΟΠΛΙΣΜΟΣ // ΕΞΟΠΛΙΣΜΟΣ

Ισορροπία Δυνάμεων Αναγκαστική Ειρήνη	Πόλεμος Νίκη / Ήττα
Πόλεμος Ήττα / Νίκη	Αιώνια Ειρήνη

Η μέθοδος του αφοπλισμού, η μακροχρόνια δηλαδή «ορθολογική» στάση, έχει τις ρίζες της στον Kant και αργότερα υποστηρίχθηκε από τους Russell και Sartre, ενώ αντίθετα η μέθοδος του εξισορροποιακού εξοπλισμού έχει τις ρίζες της στην ισορροπία δυνάμεων που εισηγήθηκε ο Hobbes (Βαρβαρούσης, 1986 : 85).

Στην πράξη βλέπουμε την ειρήνη του Kant στο Ευρωπαϊκό Ιδεώδες και την ειρήνη του Hobbes στην εποχή του ψυχρού πολέμου αλλά και του σημερινού αμερικάνικου αυτόκλητου διαιτητικού ρόλου... αν και πολλοί θα διαφωνήσουν με αυτό.

2. Η «Αιώνια Ειρήνη»

Για να γίνει κατανοητή καλύτερα η πρόταση του Kant για την «αιώνια ειρήνη», είναι καλό να θυμηθούμε τη βασική Καντιανή διάκριση για τις δυο λειτουργίες του λόγου:

1. *Η θεωρητική λειτουργία*, που μας βοηθάει να κατακτήσουμε τη γνώση και είναι προσανατολισμένη στην εμπειρία μας [τα όρια της γνώσης είναι τα όρια της εμπειρίας μας] και
2. *Η πρακτική λειτουργία*, που μας αποκαλύπτει το «ηθικό» μας χρέος, το πως πρέπει να πράττουμε και στηρίζεται στην «καθαρή» μας βούληση στη βούληση δηλαδή που προέρχεται από την απόλυτα ελεύθερη επιλογή μας, από την επιλογή δηλαδή εκείνη, που δεν σχετίζεται με κανένα εμπειρικό γεγονός ή σκοπιμότητα.
Η καθαρή βούληση λοιπόν, που ταυτίζεται με τον πρακτικό λόγο, είναι εκείνη που ορίζει στον άνθρωπο πως πρέπει να πράττει. Η περίφημη κατηγορική προσταγή «πράττε έτσι ώστε η ρυθμιστική αρχή της βούλησής σου να μπορεί να καταστεί συγχρόνως καθολικός νόμος» προϋποθέτει ακριβώς αυτή την ελεύθερη επιλογή.

Ο Kant θεωρεί ότι η «αιώνια ειρήνη» δεν επιτυγχάνεται διότι υπάρχει ασυμφωνία πολιτικής και ηθικής. Και αυτό συμβαίνει διότι οι πολιτικές πράξεις δεν υπαγορεύονται από την καθαρή βούληση, από την ελεύθερη επιλογή, δηλαδή από τον καθαρό πρακτικό λόγο, αλλά αντιθέτως υπαγορεύονται από σκοπιμότητες, που σχετίζονται με γεγονότα της εμπειρίας αλλά και την ζώδη ροπή του ανθρώπου για κυριαρχία. Μ' αυτή την έννοια, η πολιτική αφού στηρίζεται στη σκοπιμότητα δεν μπορεί να είναι ηθική, και είναι αδύνατον να έχει καθολική ισχύ.

Η διφυής φύση του ανθρώπου που από τη μια [α] πράττει σύμφωνα με την καθαρή βούληση και από την άλλη [β] κυριαρχείται από τα ένστικτα και τις ορμές του, βρίσκεται σε διαρκή σύγκρουση.

Η λύση, για να υπάρξει αυτή η πολυπόθητη διαρκής ειρήνη, θα ήταν να κυριαρχήσει η καθαρή βούληση και να υπάρξει συμφωνία πολιτικής και ηθικής. Επειδή όμως κάτι τέτοιο δεν μπορεί παρά να αποτελεί μια θεωρητική κατασκευή, ο Kant προτείνει εκ του παραλλήλου πρακτικές και συγκεκριμένες οδηγίες για την επίτευξή της, με πολιτικά μέσα. Οι πρακτικές οδηγίες αποτελούν ένα είδος a priori αρχών που πηγάζουν από τη λειτουργία του λόγου.

Ο Kant πιστεύει ότι δεν μπορούμε να σκεφτούμε κάτι χωρίς να το περιγράψουμε με τη σκέψη μας. Έτσι δεν μπορούμε να σκεφτούμε, και πολύ περισσότερο να μιλάμε για Ειρήνη, χωρίς να περιγράψουμε τους αντικειμενικούς όρους [τις a priori αρχές] που θα μας οδηγήσουν σ' αυτήν.

Δεν παραμένει απλά σε κατηγορητήρια του πολέμου ούτε εξαίρει τα πλεονεκτήματα της ειρήνης. Ξεπερνώντας σε ρεαλισμό τους μέχρι τότε στοχαστές, από τον Μαρσίλιο της Πάδουας μέχρι τον Amos Comenius και τον Αβά του Σαντ Πιερ, ο Kant, μεταβαίνει σε μια κανονιστική περιγραφή τού *πως πρέπει να πράττουμε* για να επιτύχουμε το «εύλογο», έλλογο και καθολικό αίτημα, που είναι η διηνεκής ειρήνη.

Με κεντρικό θεμέλιο της ηθικής της ειρήνης, ο Kant οραματίζεται μια «ομοσπονδιακή ένωση» κρατών η οποία δεν θα στηρίζεται στη σκοπιμότητα αλλά στο καθήκον και την αυτονομία. Δεν είναι ο πρώτος που οραματίζεται μια ευρωπαϊκή ή παγκόσμια «ένωση κρατών». Το είχαν κάνει πριν από αυτό ο Emeric Cruce', ο William Penn, ο Rousseau και άλλοι. Η διαφορά του Kant, είναι ότι η ένωση αυτή στηρίζεται σε ένα θεωρητικά εφαρμόσιμο διεθνές δίκαιο. Εδώ κυριαρχεί μια μορφή υπερβατολογικού (καθολικού) δημοσίου δικαίου, με την έννοια ότι το διεθνές δίκαιο θα

εμπεριέχει τη παγκόσμια βούληση που καθορίζει τα δίκαια του καθ' ενός. Δηλαδή θα είναι ένα παγκόσμιο (καθολικό) δίκαιο που θα εκφράζει όλους και καθέναν ξεχωριστά.

Η ομοσπονδιακή ένωση κρατών που προτείνει λοιπόν ο Kant (1992 : σε όλο το κείμενο), λειτουργεί απλά με 6 προκαταρκτικά που αποτελούν το πρώτο κεφάλαιο του δοκιμίου του, και 3 οριστικά άρθρα που αποτελούν το δεύτερο κεφάλαιο. (όλα τα άρθρα, μπορούμε να τα δούμε, σαν κανονιστικές αρχές):

[2α] Προκαταρκτικά άρθρα:

1. *Καμιά συνθήκη ειρήνης που συνάπτεται με κρυφή επιφύλαξη αιτίου για μελλοντικό πόλεμο δεν μπορεί να θεωρείται έγκυρη.*
Θα λέγαμε αλλιώς η ανακωχή δεν είναι ειρήνη. Η αναστολή των εχθροπραξιών με επιφυλάξεις για παλιές διεκδικήσεις μπορεί να ξαναοδηγήσει σε πόλεμο.
2. *Κανένα ανεξάρτητο κράτος δεν προσκτάται από άλλο μέσω κληρονομιάς, ανταλλαγής, πώλησης ή δωρεάς.*
Δηλαδή το κράτος δεν είναι πράγμα, και δεν μεταβιβάζεται. Είναι κοινωνία ανθρώπων, ηθικό πρόσωπο, και δεν μπορεί να νοηθεί ως περιουσία ή ιδιοκτησία κανενός. Αυτό ισχύει και για τις κτήσεις, τις αποικίες και τις βασιλικές «οικογενειακές» συμμαχίες.
3. *Συν τω χρόνω οφείλουν να εκλείψουν τελείως οι μόνιμοι στρατοί.*
Με μια λέξη: αφοπλισμός. Λέει χαρακτηριστικά ο Kant, οι εξοπλιστικές δαπάνες κάνουν εν τέλει την ειρήνη πιο ανυπόφορη από τον πόλεμο. (παρ' όλα αυτά ο Kant δεν αποκλείει την περιοδική εθελοντική άσκηση στα όπλα για αυτοπροστασία)
4. *Δεν θα δημιουργούνται κρατικά χρέη σε συνάρτηση με εξωτερικές κρατικές διαφορές.*
Οικονομική ανεξαρτησία. Οι συχνά ύποπτες (και πάντα επίκαιρες) ενισχύσεις των οικονομικά ασθενών κρατών από τα οικονομικά ισχυρά κράτη (με προφάσεις εκσυγχρονισμού, ποιότητας ζωής, ανταγωνιστικότητας κλπ) δημιουργούν εξαρτήσεις που οδηγούν σε χροεκοπίες και πολέμους.
5. *Κανένα κράτος δεν θα αναμειγνύεται με τη βία στο πολίτευμα (ή στο σύνταγμα) και στη διακυβέρνηση ενός άλλου.*
Ο παρεμβατικός ρόλος των ισχυρών κρατών στις εσωτερικές υποθέσεις ή διαμάχες λαών ή οι ιδιοτελείς παροχές «ανθρωπιστικών» ή άλλων βοηθειών καθιστούν επισφαλή την αυτονομία των κρατών. Σε ελεύθερη απόδοση θα λέγαμε: όχι στις ένοπλες «ειρηνιστικές» παρεμβάσεις.
6. *Κανένα κράτος σε πόλεμο με άλλο δεν θα επιτρέψει εχθροπραξίες τέτοιες οι οποίες θα έκαναν αδύνατη την αμοιβαία εμπιστοσύνη σε μελλοντική ειρήνη.*
Με άλλα λόγια τήρηση μιας «ηθικής» εν πολέμω, χωρίς την χρησιμοποίηση αθέμιτων μεθόδων, όπως σφαγή ή εκτέλεση αθώων, παραβίαση συνθηκών, προτροπή για προδοσία, και άλλων, «άτιμων», όπως τα ονομάζει ο Kant, στρατηγημάτων, που θα κατέστρεφαν την

προοπτική μιας πραγματικής ειρήνης στο μέλλον. (εδώ μπορούμε να πούμε ότι το άρθρο αυτό παραπέμπει στο πρώτο)

Ο Kant, τονίζει σε πολλά σημεία στο δοκίμιό του, ότι η κατάσταση ειρήνης μεταξύ ανθρώπων που ζουν μαζί, δηλαδή σε κοινωνία, δεν είναι η «φυσική κατάσταση», η οποία είναι κατάσταση πολέμου. Το status naturalis αν και δεν συνεπάγεται, πάντα, ανοιχτές και διαρκείς εχθροπραξίες, αποτελεί μόνιμη απειλή για το ξέσπασμά τους. Βλέπουμε δηλαδή ότι υιοθετεί την Χομπσιανή αντίληψη για την φιλοπόλεμη ροπή της φύσης του ανθρώπου, την οποία όμως την βλέπει να εκφράζεται όχι μόνο στην άγρια φυσική κατάσταση, αλλά και στην κοινωνική κατάσταση που οι πολιτικές συνθήκες είναι παρεκβατικές και οι ροπές αυτές προς τη βία χαρακτηρίζουν τους κατόχους της εξουσίας.

Οι πολιτικές συνθήκες που διασφαλίζουν την ειρήνη περιγράφονται στα οριστικά άρθρα του δευτέρου κεφαλαίου.

[2β] Οριστικά άρθρα:

1. Το πολιτειακό καθεστώς κάθε κράτους πρέπει να είναι ρεπουμπλικανικό.

Λέγοντας «ρεπουμπλικανικό» ο Kant, δεν εννοεί δημοκρατικό (όπως πολλοί θεωρούν). Η καντιανή Republik, είναι ένα αντιπροσωπευτικό σύστημα του λαού, που απορρέει από την ιδέα του πρωταρχικού συμβολαίου (pactum sociale – unionis, σε αντίθεση με το pactum subjectionis του Hobbes), πάνω στην οποία πρέπει να στηρίζεται η δίκαιη νομοθεσία. Είναι μια συνταγματική μορφή πολιτείας, εντός της οποίας τα άτομα είναι μέλη, υπήκοοι και πολίτες ταυτόχρονα. *Ως απλά μέλη είναι ελεύθερα, ως υπήκοοι εξαρτώμενοι από μια κοινή νομοθετική αρχή και ως πολίτες ίσα και ισονομούμενα* (Δημητρακόπουλος, 2001 : 279). Για τον Kant οι μορφές του κράτους διακρίνονται:

[α] από τον αριθμό των ατόμων που κατέχουν την εξουσία (ένας, λίγοι, όλοι) ή

[β] από τον τρόπο διακυβέρνησης του κράτους, δηλαδή από τον τρόπο χρήσης της εξουσίας.

Η χρήση αυτή μπορεί να είναι είτε ρεπουμπλικανική είτε δεσποτική.

Χαρακτηριστικό του ρεπουμπλικανικού καθεστώτος είναι η τριμερής διάκριση των εξουσιών σε νομοθετική, εκτελεστική και δικαστική, όπου ο λαός, ως σύνολο, έχει δικαίωμα στην νομοθετική εξουσία, αλλά όχι κατ' ανάγκη στην εκτελεστική. Το σύνταγμα, οι νόμοι και το δίκαιο εκφράζουν τη καθολική βούληση. Αντίθετα στο δεσποτικό καθεστώς ο νόμος καθορίζεται από την ιδιωτική βούληση του κυρίαρχου. Ο Kant θεωρεί ότι η δημοκρατία με την πραγματική σημασία της λέξης, είναι δεσποτισμός αφού η πλειοψηφία αποφασίζει για όλους, αλλά ενδεχομένως εναντίον του ενός (δηλ. για την μειοψηφία). Συνεπώς λέγοντας ότι στην δημοκρατία αποφασίζουν όλοι, δεν εννοούμε πραγματικά όλοι, και αυτό έρχεται σε αντίθεση με τη καθολική βούληση και την ελευθερία.

Για τον γερμανό φιλόσοφο, ο δεσποτισμός είναι συνώνυμος με τη βία που οδηγεί σε πόλεμο και καθιστά αδύνατη την ειρήνη.

(να σημειώσουμε εδώ ότι ο Kant είναι αντίθετος με κάθε βία ακόμα και με το δικαίωμα της αντίστασης [εκτός των εξαιρετικών περιπτώσεων

του θρησκευτικού εξαναγκασμού, του εξαναγκασμού σε δολοφονία, ή των εγκλημάτων κατά της ανθρωπότητας]. Οι κοινωνικές και πολιτικές εξελίξεις προέρχονται εκ των άνω και όχι δια μέσου των λαϊκών αγώνων. Το κράτος με τους μηχανισμούς και τις ορθά λειτουργούσες εξουσίες του αυτορυθμίζεται και αυτοανακαινίζεται. Για τον Kant η πτώση του Λουδοβίκου ήταν ουσιαστικά αυτοκατάργηση. Το ύψιστο αγαθό για τον κυβερνήτη ενός κράτους [αν μπορούμε να το ονομάσουμε έτσι] είναι η δημόσια σωτηρία και όχι η ατομική ευδαιμονία.) (Δημητρακόπουλος, ο.π.: 337)

2. *Βάση του Διεθνούς Δικαίου θα αποτελεί ένα Ομοσπονδιακό σύστημα Ελευθέρων Κρατών.*

Εδώ ο Kant εξετάζει τους όρους που είναι δυνατόν να επιτευχθεί μια συμμαχία ειρήνης (foedus pacificum) και όχι μια συνθήκη ειρήνης (pactum pacis). Κι αυτό γιατί ενώ μια συνθήκη ειρήνης αποβλέπει στον τερματισμό ενός πολέμου, μια συμμαχία ειρήνης αποσκοπεί στον τερματισμό όλων των πολέμων μια για πάντα. Θεμελιώδης αρχή για την καταδίκη του πολέμου είναι ο Λόγος, που διέπει τη νομοθετική εξουσία και επιτάσσει ως άμεσο καθήκον την κατάσταση ειρήνης που για να εξασφαλιστεί απαιτείται η συμφωνία μεταξύ των εθνών. Αυτή η συμφωνία είναι πραγματοποιήσιμη, για τον Kant, μόνο με την ένωση των κρατών σε μια ομοσπονδία ύστερα από την πρωτοβουλία ενός ισχυρού λαού που θα απαρτίσει μια ρεπουμπλικανική πολιτεία και θα αποτελέσει το «κέντρο» της ομοσπονδιακής ένωσης. Η ένωση αυτή θα συνεπάγεται ένα διεθνές δίκαιο με αμοιβαίες παραχωρήσεις και θα οδηγήσει σε ένα διαρκώς διευρυμένο κράτος εθνών το οποίο θα περιλάβει στο τέλος όλους τους λαούς της γης.

3. *Το κοσμοπολιτικό δίκαιο θα περιορίζεται στις προϋποθέσεις της γενικής φιλοξενίας.*

Φιλοξενία εδώ σημαίνει το δικαίωμα κάθε ξένου να μην υφίσταται, κατά την άφιξή του σε άλλη χώρα εχθρική μεταχείριση.

Ο Kant υποστηρίζει ότι όλοι οι άνθρωποι έχουν το δικαίωμα της από κοινού κατοχής της επιφάνειας της γης, που πάνω της, καθ' ότι πεπερασμένη σφαίρα, δεν έχουν τη δυνατότητα να εξαπλώνονται επ' άπειρον, αλλά αναγκάζονται τελικά να συμβιώνουν ο ένας δίπλα στον άλλο. Εδώ μπαίνουν οι βάσεις για μια κοσμοπολιτική κοινωνία πολυπολιτισμική, μια κοινωνία δηλαδή των πολιτών του κόσμου.

[2γ] Οι Προσθήκες

Στη συνέχεια ο Kant προβληματίζεται με δυο προσθήκες που ακολουθούν τα δυο βασικά κεφάλαια του δοκιμίου του, πρώτον για τους όρους που θα εγγυηθούν την αιώνια ειρήνη και δεύτερον για τον ρόλο των φιλοσόφων μέσα στα κράτη.

Στην πρώτη προσθήκη, διερωτάται, αν η φύση επιβάλλει νομοτελειακά, με φυσική αναγκαιότητα τις πράξεις των ανθρώπων τότε πως τους οδηγεί άλλοτε σε πόλεμο και άλλοτε σε ειρήνη; Εδώ ο Kant υποστηρίζει τον *διφυσή χαρακτήρα της ανθρωπίνης φύσης* (Βέικος, 1993 : 64) που από τη μια είναι βίαιος και ζωώδης και από την άλλη έλλογο ον που κυριαρχείται από το αίσθημα δικαίου.

Ο λόγος, μπορεί να χρησιμοποιήσει τη φύση (τη φυσική κατάσταση) ως μέσο για να επιβάλει το δίκαιο και να εξασφαλίσει την ειρήνη. Συμπληρωματικά με τη λειτουργία του λόγου ο Kant προτείνει την κατανόηση των πολιτισμικών διαφορών, της γλώσσας και της θρησκείας, καθώς και την προώθηση των κοινών οικονομικών συμφερόντων των λαών.

Βλέπουμε ότι στην προσπάθειά του να θεμελιώσει την ειρήνη ο Kant κινείται μεταξύ του καθαρού πρακτικού λόγου, της σκοπιμότητας και των γεγονότων της εμπειρίας. Αυτό γίνεται γιατί ουσιαστικά θεωρεί την «αιώνια ειρήνη» καθολικό αίτημα που δεν μπορεί να ικανοποιηθεί μόνο από την ελεύθερη βούληση επειδή εξαρτάται από την πολιτική πράξη και όχι από την ηθική. Και επειδή είναι περισσότερο δύσκολη και ουτοπική η συμφωνία ηθικής και πολιτικής, προτιμά να ορίσει έμπρακτα τρόπους για την επίτευξη της «αιώνιας ειρήνης». Σ' αυτό συνηγορεί και ο μυστικός ρόλος των φιλοσόφων στην πολιτική των κρατών, που προτείνει ο γερμανός. Ο Kant δεν θεωρεί ότι η πλατωνική προτροπή «να βασιλεύσουν οι φιλόσοφοι ή να φιλοσοφήσουν οι βασιλείς» είναι εφικτή. Θεωρεί ότι η κατοχή της εξουσίας αναπόφευκτα διαφθείρει την ελεύθερη κρίση του λόγου. (θεωρεί όμως ότι ο ρόλος των φιλοσόφων στην πολιτική, είναι συμβουλευτικός..)

Επειδή λοιπόν, ο Kant θεωρεί ότι η καθολική βούληση είναι δύσκολο να εκφραστεί μέσα από την πολιτική πράξη, γίνεται περισσότερο πρακτικός. Βλέπει την αιώνια ειρήνη ως ένα έλλογο πολιτικό αίτημα που έχει υπερβατικό (καθολικό) χαρακτήρα. Επειδή η εμπειρία όμως δεν μπορεί να διδάξει τι είναι δίκαιο (Δημητρακόπουλος, 2001 : 280), προτείνει συγκεκριμένα μέτρα, κανόνες, που λειτουργούν ως *a priori* αρχές του λόγου και που η τήρησή και η αποδοχή τους θα οδηγήσουν στην πολυπόθητη ειρήνη. Το σημείο δηλαδή όπου τελικά, η ηθική θα έρθει σε συμφωνία με την πολιτική.

[25] Νομοτέλεια και Ανθρώπινη Βούληση

Ο Hegel φαίνεται να παρερμηνεύει τον Kant. Παρατηρεί ότι στην αιώνια ειρήνη του, όλα στηρίζονται στην κυριαρχία της ανθρώπινης βούλησης, άρα, όλα είναι συνδεδεμένα με το τυχαίο. Λείπει η αναγκαιότητα, η οποία απαιτεί να συμβούν συγκεκριμένα γεγονότα διαμέσου των οποίων θα συνεχιστεί η εξέλιξη του κόσμου. Για τον Hegel, το άτομο, η δικαιοσύνη, η ισότητα δεν έχουν σημασία. Το μόνο που έχει σημασία είναι η πορεία του πνεύματος που αφού εξέπεσε, επιστέφει στον εαυτό του διαμέσου των γεγονότων της ιστορίας. Οι πόλεμοι εξυπηρετούν απλώς την πορεία του πνεύματος και αποτελούν φυσική και όχι παρεκβατική κατάσταση. Είναι μια διαδικασία κάθαρσης και «ανανέωσης» των λαών που εν τέλει ενώνει παρά χωρίζει τους ανθρώπους.

Το πρόβλημα με τη συλλογιστική του Hegel είναι ότι βλέπει μια νομοτελειακή εξέλιξη στην ιστορία ερήμην της ανθρώπινης βούλησης, ενώ η ιστορία περιγράφει ακριβώς αυτό... την ανθρώπινη βούληση, αλλά όχι στην καθαρή της μορφή.

Θα μπορούσε να ισχυριστεί κανείς ότι η καθαρή βούληση όπως την εννοεί ο Kant, οδηγεί στην ειρήνη, ενώ η εμπειρική βούληση σε συνδυασμό με την ενστικτώδη φύση του ανθρώπου, οδηγεί στον πόλεμο.

Ο Kant ξέρει ότι η πολιτική δεν εκφράζει την «καθολική καθαρή βούληση» και γι αυτό επιχειρεί να δείξει τον τρόπο που είναι δυνατή η ειρήνη με πολιτικά μέσα.

Όπως είπαμε ήδη, ο Kant αντιλαμβάνεται δυο φύσεις στον άνθρωπο. Από την μια τον βλέπει να καθοδηγείται εν μέρη από τα αιτήματα του πρακτικού λόγου, και από την άλλη να κυριαρχείται εν πολλοίς, από την επίδραση των αναγκών και επιθυμιών που πηγάζουν από τη ζωώδη φύση του. *Παρ' ότι όμως ο πρακτικός λόγος είναι αδύναμος στην πράξη, η φύση προνοεί νομοτελειακά, και εξασφαλίζει μια κοινή προστασία. Στην πραγματικότητα ο Kant δεν θεωρεί ότι με τον πόλεμο, επιτελείται το τέλος του ανθρώπινου λόγου. Αντίθετα όσο οι πόλεμοι γίνονται πιο καταστροφικοί και τα όπλα εξελίσσονται περισσότερο, ο τρόμος γίνεται μεγαλύτερος με αποτέλεσμα τα κράτη φοβούνται και να διστάζουν να εμπλακούν. Την ίδια στιγμή η ανθρώπινη απληστία αναζητά μεγαλύτερες αγορές, και καθώς ο πόλεμος κάνει κακό στο εμπόριο, τα οικονομικά συμφέροντα αποτελούν άλλον ένα ανασταλτικό παράγοντα (Hutchings, 1996 : 49).*

Το γεγονός αυτό για τον Kant, αποτελεί μια φυσική νομοτέλεια, που σχετίζεται άρρηκτα με τον ανθρώπινο λόγο αλλά και την ανθρώπινη ελευθερία. (η ελευθερία έχει ντετερμινιστικό χαρακτήρα για τον Kant... «για να είσαι ελεύθερος πρέπει να υπάρχει κάποιο αίτιο... πχ η βούληση...»)

Θα λέγαμε, αντίθετα με ότι θεωρούσε Hegel, η καθολική βούληση του Kant, που εκφράζει το αίτημα της αιώνιας ειρήνης, έχει νομοτελειακό χαρακτήρα. Χαρακτήρα που κινείται στα όρια του πεπρωμένου και της φυσικής πρόνοιας και που υπαγορεύει το “τέλος”... δηλαδή ο μέγιστος τελικός σκοπός.

3. Προεκτάσεις. Στόχος ή Ουτοπία;

Το δοκίμιο του Kant «για την αιώνια ειρήνη», που είναι ένα από τα ώριμα έργα του, γράφτηκε το 1795, δέκα χρόνια μετά την «*Μεταφυσική των Ηθών*» όπου σημειώνεται για πρώτη φορά η διπλή φύση του ανθρώπου, και 10 χρόνια πριν από τον θάνατό του, σε μια περίοδο που η Ευρώπη συγκλονίζονταν από τις εξελίξεις της Γαλλικής Επανάστασης. (είπαμε ήδη ότι η Γαλλική Επανάσταση για τον Kant ήταν μια μεταρρύθμιση εκ των άνω!!!). Λέγεται ότι εμπνεύστηκε τον τίτλο του δοκιμίου του από την επιγραφή ενός Ολλανδικού πανδοχείου που βρίσκονταν απέναντι από ένα κοιμητήριο... «η αιώνια... ειρήνη». Ο τίτλος είναι σίγουρα ειρωνικός, καυστικός και εύστοχος.

Οι ιστορικές στιγμές που ζούσε, και το ρευστό πολιτικό κλίμα της Ευρώπης του Ναπολέοντα, επέβαλαν στον Kant να μην φτιάχνει αφηρημένες κατασκευές για μια «ιδέα» της ειρήνης, αλλά να προτείνει κάτι «χειροπιαστό».

Όπως λέει ο Βέϊκος, *ο πόλεμος μπορεί να πολεμηθεί αποτελεσματικά, αν χρησιμοποιούνται συγκεκριμένα μέσα μη – βίας και όχι ουτοπικά οράματα. Αν πχ. αρνούμασταν να πάρουμε όπλα και να συνεργήσουμε σε μηχανές βίας ο πόλεμος θα ήταν αδύνατος. Αν όλα τα κράτη δεσμεύονταν*

πραγματικά στην αρχή μη επίθεσης, κανένας πόλεμος δεν θα ήταν δυνατός (Βέικος, 1993 : 70).

Το πόσο είναι δυνατή, δηλαδή πραγματοποιήσιμη, ή είναι εν τέλει ουτοπική η θέση του Kant για την «αιώνια ειρήνη» κυρίως μέσα από το πρίσμα του Διεθνούς Δικαίου, αποτελεί μέχρι σήμερα θέμα προβληματισμού και διαλόγου μεταξύ πολιτικών αναλυτών και φιλοσόφων. Ο φιλελευθερισμός του Kant με ύψιστη αξία αυτή του δικαίου σε αντίθεση με τον φιλελευθερισμό του Lock με ύψιστη αξία αυτή της ιδιοκτησίας, αποκτά σήμερα, ίσως περισσότερο από ποτέ, οντότητα σε πολιτικό αλλά και φιλοσοφικό επίπεδο. Από τον Habermas μέχρι τον Rawls και από την Arendt μέχρι τον Foucault, ανεξάρτητα από τη συνολική φιλοσοφική τους κατεύθυνση οι στοχαστές, δανείζονται, αναφέρονται, ή αναπαράγουν την φιλοσοφία του διεθνούς δικαίου και φλερτάρουν με την πολύ δελεαστική προοπτική μιας διηνεκούς ειρήνης με καντιανούς όρους.

Ο φιλελεύθερος καθηγητής του Harvard John Rawls (2002 : 70) στο έργο του «*το Δίκαιο των Λαών*» υποστηρίζει ανοιχτά ότι ακολουθεί τις θέσεις του Kant όταν στοχάζεται, πως μια παγκόσμια κυβέρνηση είτε θα ήταν ένας παγκόσμιος δεσποτισμός, είτε μια εύθραυστη αυτοκρατορία, και ως εκ τούτου μοναδική προοπτική για το Διεθνές Δίκαιο θα ήταν η ομοσπονδιακή (ή άλλη) συνύπαρξη ανεξάρτητων μεταξύ τους κρατών. *Βασική προϋπόθεση για μια διαρκή ειρήνη είναι [κατά τον Rawls] οι λαοί να ζουν σε φιλελεύθερες συνταγματικές δημοκρατίες [!!!] Όμως αυτό σημαίνει ότι, [πάντα σύμφωνα με τον Rawls] όταν οι φιλελεύθεροι λαοί κάνουν πόλεμο, είναι κατά των εκτός νόμου κρατών ή των μη ικανοποιημένων κοινωνιών* (ο.π.: 92) . *Και μάλιστα αυτό το κάνουν όταν η πολιτική ενός τέτοιου κράτους απειλεί την ασφάλεια και τη γαλήνη τους...* Ο Rawls για να υποστηρίξει τη θέση αυτή αναφέρει ότι από το 1880 παρ' ότι οι φιλελεύθερες δημοκρατίες έχουν εμπλακεί σε πολέμους, ποτέ δεν έχουν κινηθεί η μία εναντίον της άλλης. Η «ένωση» των φιλελεύθερων κρατών που βασίζεται τόσο στην αρχή της ισότητας των λαών όσο και στην αρχή της «ικανοποίησης» που βρίσκει τις ρίζες της στην ιδέα της «εμπορικής» κοινωνίας του Montesquieu, παρ' ότι δημιουργεί έναν εφησυχασμό για όποιον λαό είναι ή αισθάνεται φιλελεύθερος, βάζει όλους τους υπολοίπους στο στόχαστρο ενός μελλοντικού «ειρηνευτικού» πολέμου.

Βλέπουμε ότι ο Rawls συνδυάζει με άνεση την καντιανή ρεαλιστική ουτοπία με την «ειρηνευτική» πολεμική και την Χομπσιανή αστυνόμευση που χαρακτηρίζει τον σημερινό αμερικανικό φιλελευθερισμό. Βέβαια θα ήθελα να σημειώσω ότι ο Rawls βρίσκεται σε αντίφαση με το προκαταρκτικό άρθρο 5 του Kant, που μιλάει για τη μη βίαιη παρέμβαση στο πολίτευμα άλλης χώρας. Όπως και να έχει, το θετικό στην θεωρία του Rawls είναι ότι επανέφερε τον Kant στο προσκήνιο της αμερικανικής πολιτικής σκέψης έστω και με τον δικό του τρόπο. Είναι σημαντικό ότι με την Ρωσισανή προσέγγιση ξεφεύγει η αμερικανική πολιτική φιλοσοφία από την ωφελμιστική προσέγγιση του παρελθόντος, αν και ο δρόμος για το δίκαιο των λαών μέσα από την απολυτότητα της διάκρισης τους σε φιλελεύθερους ή σε πολιτικά «ευπρεπείς» [λαούς] (ή σε ότι άλλο αυθαίρετο ορισμό), γεννάει ερωτήματα που μπορούν να αποτελέσουν αντικείμενο ενός άλλου δοκιμίου.

Από διαφορετική οπτική προσεγγίζει το κοσμοπολίτικο δίκαιο ο Habermas. Ο γερμανός βλέπει την καντιανή ιδέα της μετάβασης από το δίκαιο των κρατών στο κοσμοπολιτικό δίκαιο να έχει δύο μορφές. Η μια, είναι αυτή της

«παγκόσμιας δημοκρατικής πολιτείας» και η άλλη εκείνη της «ένωσης των λαών». Δηλαδή, ή ένα δημοκρατικό κράτος μεγάλων διαστάσεων, ή μια ελεύθερα επιλεγμένη ένωση κρατών. Και στις δυο αυτές μορφές ο Habermas (2005 : 24) διακρίνει προβλήματα, που σχετίζονται με την αυτονομία των πολιτών, την κρατική γραφειοκρατία κλπ. Οι αδύναμες πλευρές και των δύο αυτών μοντέλων ξεπερνιούνται σύμφωνα με τον γερμανό φιλόσοφο, με την ανάπτυξη της ιδέας μιας «παγκόσμιας ΕΣΩΤΕΡΙΚΗΣ πολιτικής ΧΩΡΙΣ παγκόσμια κυβέρνηση». Ενός «υπερεθνικού» δηλαδή μηχανισμού, σε μια παγκόσμια κοινωνία, που παρότι θα αναπτύσσεται ενιαία, θα είναι διαφοροποιημένη. Ένα τέτοιο υπερεθνικό μοντέλο, μπορεί να διαμορφώσει μια κοινή πολιτική βούληση, και η Ευρωπαϊκή Ένωση, κάτω από προϋποθέσεις θα μπορούσε να προσφέρει ένα καλό παράδειγμα.

Το καντιανό πνεύμα (παρόν στο όραμα της ενωμένης Ευρώπης), θα μπορούσε και σύμφωνα με τον Samuel Huntington (1988-89 : 94), να οδηγήσει, μια ομοσπονδία δημοκρατικών, πλούσιων και με κοινωνική διαφορετικότητα κρατών, να κυριαρχήσουν στη διεθνή σκηνή. Η πολυπολιτισμικότητα και η άμβλυση των κοινωνικών πολιτιστικών και θρησκευτικών διαφορών (που επιτυγχάνεται και μέσα από τον διαχωρισμός της θρησκευτικής και της πολιτικής εξουσίας) είναι σύμφωνα με τον Tocqueville μια ισχυρή συνθήκη για την ειρήνη μεταξύ των λαών. Κι ενώ αυτοί βλέπουν την Ευρώπη ως πρωταγωνιστή του 21^{ου} αιώνα, πολλοί σπεύδουν να χαρακτηρίσουν την «ένωση» σαν έναν πολιτικό νάνο, και σαν στρατιωτικό σκουλήκι.

Ο γκουρού του Yale, Paul Kennedy (1994 : 459), προειδοποιούσε πριν μερικά χρόνια ότι η Ευρώπη εμπλέκεται σε ένα ριψοκίνδυνο πολιτικό πείραμα υψίστης σημασίας που αφορά στον τρόπο που οι ανθρώπινες κοινωνίες αντιλαμβάνονται τον εαυτό τους και τις σχέσεις τους με τους άλλους. Σήμερα γινόμαστε μάρτυρες μιας φθοράς των παραδοσιακών πίστσεων, δομών και ενώσεων που είχαν μεταβάλει τα έθνη σε κεντρικό σημείο της πολιτικής και οικονομικής ταυτότητας. Αντ' αυτού παρουσιάζεται μια μετατόπιση του χώρου της εξουσίας, καθώς πολιτικοί και λαοί προσπαθούν να ανακαλύψουν το μοντέλο που θα λειτουργεί καλύτερα στον σημερινό και τον αυριανό κόσμο.

Είναι χαρακτηριστικός ο κριτικός προβληματισμός και στο νέο βιβλίο του Jeremy Rifkin (γκουρού των think tank της Ουάσινγκτον) ο οποίος παρατηρεί ότι βλέπουμε σήμερα μια Ευρώπη να προσπαθεί να ισορροπήσει ανάμεσα στο Καντιανό ιδεώδες του «ενωτισμού» και τους νόμους της αγοράς και του κεφαλαίου που κάνουν το Ευρωπαϊκό Όνειρο να κινδυνεύει να ξεθωριάσει.

Επιφυλακτικός με την αποτελεσματικότητα της εφαρμογής του καντιανού ιδεώδους στην σημερινή Ευρώπη είναι ο Παναγιώτης Κονδύλης, ο οποίος χρησιμοποιώντας την ορολογία του Kant χαρακτηρίζει την σημερινή ευρωπαϊκή κατάσταση ως «ανακωχή» παρά ως κατάσταση που θα οδηγήσει στη διαρκή ειρήνη.

Όμως η καντιανή προβληματική είναι παρούσα και στις πιο σύγχρονες θεωρίες κοινωνικού και πολιτικού φιλοσοφικού προβληματισμού. Η Arendt, για παράδειγμα, παρ' ότι προσπαθεί να διατηρήσει χωριστά τον κόσμο της πολιτικής από αυτόν της φιλοσοφίας υιοθετεί εν μέρει την καντιανή περί δικαίου αντίληψη. Το αποτέλεσμα είναι, η κριτική θέση της να παραμένει

ισορροπημένη ανάμεσα στο δίκαιο της νομοθετικής εξουσίας και δίκαιο της *vita activa* (δηλαδή του πρακτικού βίου) (Hutchings, 1996 : 148) .
Ακόμα και οι μεταμοντέρνες θεωρίες που βρίσκουν τις ρίζες τους σε στοχαστές όπως ο Foucault κάνουν συχνά χρήση της πολιτικής διάστασης της καντιανής κριτικής. Η φουκωϊκή κριτική ενσωματώνει μια τάση ανάμεσα στην εμπειρία και την υπεβατικότητα. Είναι ατομική και καθολική ταυτόχρονα. Παρ' ότι απορρίπτει την ιδέα της καθολικότητας στη κριτική, εν τούτοις η καντιανή προσέγγιση εκφράζεται σαν ο προσανατολισμός της κριτικής προς μια συνεχή προσπάθεια να φτάσει τα όριά της. Η μεταμοντέρνα πολιτική των διεθνών σχέσεων βασίζεται την αρχή της αυτοδιάθεσης, αλλά και της αυτορύθμισης του πολιτικού σκηνικού.

Είναι γεγονός ότι η καντιανή προσέγγιση για την ηθική στην πολιτική όπως εκφράζεται μέσα από τον τελολογικό χαρακτήρα της «αιώνιας ειρήνης» είτε είναι ουτοπικός ρεαλισμός, είτε ουτοπία είτε ένα οικοδομούμενο ιδεώδες, άλλαξε την πολιτική σκέψη και αποτελεί σήμερα ένα σε εξέλιξη πείραμα στο «εργαστήριο» των διεθνών σχέσεων.

Ο Βέικος παρατηρεί εύστοχα πως:

Πριν από τον Καντ, στο καίριο πρόβλημα της δομής μιας ειρηνικής κοινωνίας η παραδοσιακή πολιτική φιλοσοφία έδινε λύσεις με τη διατύπωση κριτηρίων για την καλή ποιοτική ζωή μέσα στην πολιτεία ή το κράτος. Αλλά για μια εγγυημένη ειρήνη στον κόσμο, σημασία δεν έχει να είναι ένα κράτος καλό απέναντι μονάχα στους δικούς του πολίτες. Ένα «καλό» κράτος είναι εκείνο που είναι καλό απέναντι στα άλλα κράτη και τους πολίτες τους. Φαίνεται πως ο Καντ βρίσκεται κοντά σε αυτή τη προβληματική, θέτοντας και επιχειρώντας την απάντηση του απλού ερωτήματος: «τι θα σήμαινε για ένα κράτος να είναι καλό στις εξωτερικές του σχέσεις;» (Βέικος, 1987 : 29).

Θα υπογράμμισα καταληκτικά ότι έχουν εντυπωσιακά επίκαιρο χαρακτήρα, [1] η προσέγγιση του Καντ για τον σταδιακό αφοπλισμό, [2] η προτεινόμενη οικονομική ανεξαρτησία των κρατών, [3] η εναντίωση στις «καλόβουλες» ειρηνευτικές παρεμβάσεις, [4] η ιδέα της ομοσπονδιακής ένωσης, [5] η παγκόσμια φιλοξενία στο παγκόσμιο χωριό, και [6] η προφητική τοποθέτηση για τον ισχυρό ρόλο των οικονομικών συμφερόντων που μπορούν να δράσουν καταλυτικά στην εξασφάλιση ή την επιδίωξη της ειρήνης.

Βέβαια κάθε κείμενο μπορεί να διαβαστεί με πολλούς τρόπους και η προθετικότητα συνήθως του συγγραφέα, ατονεί μπροστά στον ορίζοντα προσδοκιών του αναγνώστη και στην σημασιολόγηση που λαμβάνει μέσα στο χρόνο. Έτσι, αλλιώς διαβάσει τον Καντ, ο Rawls, αλλιώς ο Foucault, αλλιώς η Ευρώπη, αλλιώς η Αμερική.

Το θετικό πάντως είναι, ότι όλοι, τον διαβάζουν ακόμα.

Αντί Επιλόγου

Μια Εξήγηση της Ρεαλιστικής Ουτοπίας

Ο Umberto Eco (1999 : 341) στη συλλογή δοκιμών του υπό τον τίτλο «ο Kant και ο ορνιθόρυγχος» που πραγματεύεται θέματα Σημειωτικής και Γνωσιολογίας, αναφέρεται εύστοχα στο παράδειγμα ενός πολύ γνωστού οπτικού «αδύνατου» αντικειμένου που φαίνεται στο παρακάτω σχήμα.

Ο Eco υποστηρίζει ότι όχι μόνο μπορούμε να αναφερθούμε στα «αδύνατα αντικείμενα», αλλά με «γνωσιακή ψευδαίσθηση» μπορούμε να έχουμε την εντύπωση ότι τα αντιλαμβανόμαστε. Πολύ περισσότερο νομίζουμε ότι μπορούμε να αναφερόμαστε σε αυτά όταν μπορούμε να τα παραστήσουμε παραδειγματικά όπως συμβαίνει στο παράδειγμα του σχήματος.

Με μια πρώτη ματιά αυτό το σχήμα μοιάζει να απεικονίζει ένα «δυνατό» αντικείμενο αυτού του κόσμου, αν όμως το παρατηρήσουμε προσεκτικά, συνειδητοποιούμε ότι ένα τέτοιο αντικείμενο δεν μπορεί να υπάρχει. Παρ' όλα αυτά μπορούμε να αναφερόμαστε σε αυτό και ακόμα, να δώσουμε οδηγίες για την κατασκευή του.

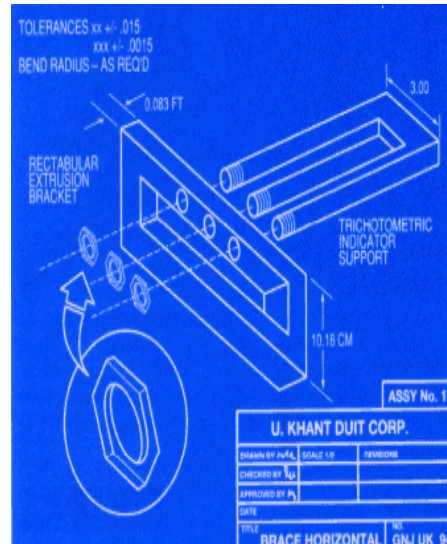

Κάτι ανάλογο συμβαίνει και με την «αιώνια ειρήνη» του Kant, σύμφωνα με όσους θεωρούν ότι αυτή πρόκειται για μια ρεαλιστική ουτοπία.

Τα εύλογα και ισχυρά επιχειρήματα που παραθέτει ο Kant στις βασικές αρχές της «αιώνιας ειρήνης» μπορούν να εκληφθούν ως γνωσιακή ψευδαίσθηση, που μας πείθουν ότι είναι δυνατή μια «αδύνατη κατάσταση» γιατί τα μέρη που την αποτελούν είναι όλα, θεωρητικώς δυνατά.

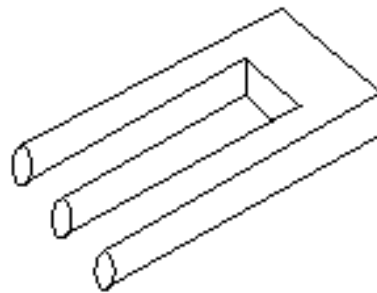

http://www.cogsci.bme.hu/~ikovacs/latas2005/prepIII_1_files/j_fig8.jpg

Αν αναλύσουμε όμως τις a priori αρχές θα δούμε ότι μπορεί η αντικειμενικότητά τους να αμφισβητηθεί.

Για παράδειγμα:

1. Η επιφύλαξη αιτίου για μελλοντικό πόλεμο (1^ο εισαγωγικό άρθρο) δεν μπορεί να μην υπάρχει δεδομένου ότι το παρελθόν καθώς και η ιστορία έχουν ήδη υπάρξει. Αυτό σημαίνει οι επιφυλάξεις ως αιτίες μελλοντικού πολέμου συνεχίζουν να υπάρχουν ακόμα κι αν αυτές δεν διατυπώνονται στις συνθήκες ειρήνης.

2. Ο αφοπλισμός και η εξάλειψη μόνιμων στρατών (3^ο εισαγωγικό άρθρο), δεν σημαίνει ότι δεν μπορεί οι στρατοί αυτοί να επανασυγκροτηθούν μονομερώς στο μέλλον.
3. Παρά την πρόθεση της οικονομικής ανεξαρτησίας των κρατών (4^ο εισαγωγικό άρθρο), η διεθνής οικονομία και οι συναλλαγές πάντα θα προκαλούν οικονομικές εξαρτήσεις και κρατικές διαφορές.
4. Ο δίκαιος και ηθικός πόλεμος (6^ο εισαγωγικό άρθρο) είναι προνόμιο των οικονομικά και στρατιωτικά ισχυρών. Τι γίνεται με όσους δεν διαθέτουν επαρκείς δυνάμεις για να αναμετρηθούν με θεμιτά μέσα; Συνήθως οι αδύναμοι είναι αυτοί που καταφεύγουν στη λεγόμενη «τρομοκρατία», στις δολοφονικές πράξεις και γενικά σε μέσα που δεν είναι δυνατόν να αποτιμηθούν ηθικά.
5. Η ορθότητα του ρεπουμπλικανικού (1^ο οριστικό άρθρο) αλλά και του δημοκρατικού καθεστώτος είναι δυνατόν να αμφισβητηθεί με πολλά επιχειρήματα.
6. Η διεύρυνση της ομοσπονδιακής ένωσης των κρατών (2^ο οριστικό άρθρο) μπορεί να θεωρηθεί αυθαίρετη αφού πάντα κάποιοι αποφασίζουν για την είσοδο ή όχι ενός άλλου κράτους στην ένωσή τους. Το ίδιο μπορεί να θεωρηθεί και ο χαρακτηρισμός ενός κράτους ως ελεύθερο ή μη.
7. Οι όροι της γενικής φιλοξενίας (3^ο οριστικό άρθρο) μπορούν εύκολα να παραβιαστούν σε συνθήκες έλλειψης ζωτικών πόρων.
8. Ο νομοτελειακός χαρακτήρας της φυσικής πρόνοιας για την επίτευξη της ειρήνης, είναι το ίδιο αυθαίρετος με τον εγγελιανό χαρακτήρα της νομοτελειακής κατάστασης πολέμου.
9. Τέλος το «όχι» στα δημοψηφίσματα για το «ευροσύνταγμα» αποδεικνύουν ότι η καντιανή «μεταρρύθμιση» δεν είναι κάτι που μπορεί να επιβληθεί εκ των άνω όπως πιστεύει ο Kant, και κατ' αντιστοιχία δεν μπορεί να «επιβληθεί» αναλόγως και η ειρήνη.

Αυτά είναι μερικά από τα επιχειρήματα που θέτουν υπό αμφισβήτηση την ισχύ των *a priori* αρχών. Όμως η αμφισβήτηση των αρχών, δεν ακυρώνει την εγκυρότητα της λογικής μιας υπόθεσης. Κάθε θεώρημα οφείλει να είναι συνεπές με τις αρχές που υιοθετεί. Και η αιώνια ειρήνη μπορεί να είναι εφικτή, αν μπορούσαν να είναι εφικτές οι αρχές που έθεσε ο Kant.

Ακόμα κι αν σε εμπειρικό και γνωστικό επίπεδο οι αρχές δεν μπορούν να προσλάβουν τιμή αληθείας, σε υπερβατολογικό επίπεδο, δηλαδή σε επίπεδο καθολικού αιτήματος, το αίτημα της «αιώνιας ειρήνης» δεν σημαίνει ότι δεν μπορεί να υπάρξει.

Ακόμα και αν ο τρόπος επίτευξης της έννομης τάξης, που επικαλείται ο Kant ως βασική προϋπόθεση για την δυνατότητα ενός διεθνούς δικαίου, που θα φέρει σε συμφωνία την ηθική με την πολιτική είναι σε αμφισβήτηση, το ίδιο το καθολικό αίτημα της ειρήνης, δεν μπορεί με τον έναν ή τον άλλο τρόπο, παρά να υποδείξει στις σημερινές συνθήκες, τόσο τον δρόμο της πολιτικής, όσο και της ηθικής αλλά τελικά και την επανασηματοδότηση της έννοιας της έννομης τάξης.

Κι αν ακόμα η αιώνια ειρήνη είναι ουτοπία και δεν μπορεί να υπάρξει, δεν σημαίνει ότι ως έλλογα όντα δεν πρέπει να πράττουμε σα να μπορεί να υπάρξει.

Βιβλιογραφία

Kant, I. (1992). *Για την Αιώνια Ειρήνη*. Αθήνα: Εκδόσεις Αλεξάνδρεια.

Eco, U. (1999). *Ο Καντ και ο ορνιθόρυγχος*. Αθήνα: Ελληνικά Γράμματα.

Huntington, S. (1988-89). "The US Decline or Renewal". *Foreign Affairs*, τομ.67

Hutchings, K. (1996). *Kant critique and politics*. Routledge

Kennedy, P. (1994). *Προετοιμασία για τον 21^ο αιώνα*. Αθήνα: Εκδόσεις Λιβάνη.

Rawls, J. (2002). *Το Δίκαιο των Λαών*. Αθήνα: Εκδόσεις Ποιότητα.

Βαρβαρούσης, Π. (1986). *Η ιδέα της ειρήνης*. Αθήνα: Καρδαμίτσας.

Βέϊκος, Θ. (1987). *Ειρήνη και Πόλεμος*. Πανεπιστήμιο Αθηνών

Βέϊκος, Θ. (1993). *Εν Πολέμω...* Πανεπιστήμιο Αθηνών

Δημητρακόπουλος, Μ. (2001). *Το Φιλοσοφικό Κίνημα του Ευρωπαϊκού Διαφωτισμού*. τ.ΙΙ. Πανεπιστήμιο Αθηνών

Πελεγρίνης, Θ. (2004). *Λεξικό Φιλοσοφίας*. Αθήνα: Ελληνικά Γράμματα.